

New



MHR C-one Carter Motore

per tutti gli scooter che montano in primo equipaggiamento il motore Piaggio 50



<http://goo.gl/S2pXSv>

MHR C-one è stato concepito e predisposto per:

- Montare sia la soluzione con freno a tamburo che con freno a disco.
- Essere montati in sostituzione del motore originale sia a passo corto che lungo. La posizione dell'attacco dell'ammortizzatore, infatti, è stata studiata per soddisfare entrambe le soluzioni.
- Il montaggio sia di cilindri con prigionieri passanti, che di cilindri con fissaggio a flangia
- L'utilizzo della pompa di raffreddamento elettrica, per eliminare l'assorbimento di potenza della tradizionale pompa meccanica dell'acqua
- L'eliminazione del miscelatore automatico
- Per il montaggio della pompa benzina a depressione
- La nuova valvola lamellare di grandi dimensioni, studiata con l'utilizzo di sofisticati programmi di simulazione fluidodinamica 3d
- Montare tutti gli attuali prodotti Malossi

Malossi cambia le regole del gioco e alza di nuovo il livello delle prestazioni dei moderni scooter da competizione. Frutto di scelte estreme, il carter C-One segna uno stacco radicale con l'assetto tradizionale degli scooter ai quali è destinato e fornisce finalmente una struttura tecnicamente all'avanguardia e predisposta per l'installazione dei componenti racing di ultima generazione.

Fino ad oggi gli scooter da gara potevano essere equipaggiati solamente con i carter motore originali, progettati per sopportare potenze di una manciata di cavalli e riadattati per poter affrontare lo stress di una competizione con motori di 70 centimetri cubi e potenze attorno ai 26 cavalli.

Oggi, invece, Malossi, leader dell'innovazione, cambia le carte in tavola presentando con grande orgoglio al suo affezionato pubblico internazionale il carter motore C-one.

C-one, studiato e realizzato a Calderara di Reno nella sede della Malossi, uno dei più avanzati centri di ricerca, sviluppo e produzione di parti speciali per motori e scooter, è il sogno Malossi che prende forma: produrre il più innovativo componente racing per scooter mai esistito. Si è cominciato con l'eliminazione del miscelatore automatico e della tradizionale pompa dell'acqua meccanica, per ridurre al massimo le dispersioni. Si è proseguito creando la predisposizione per l'installazione di un impianto frenante posteriore sia a disco che a tamburo e aggiungendo la possibilità di adottare una pompa benzina a depressione. La sede destinata ad ospitare la valvola lamellare è stata notevolmente modificata: sfruttando tutte le possibilità concesse dai moderni software di simulazione fluidodinamica tridimensionali, i tecnici Malossi hanno individuato le quote e le dimensioni ideali. Come se avesse dovuto disegnare il carter motore ideale su un foglio bianco, staccandosi completamente dal passato, Malossi ha introdotto, accanto alle posizioni delle sedi originali dei prigionieri passanti, una foratura per i nuovi nati tra i gruppi termici della famiglia Team Factory, con fissaggio a flangia e prigionieri corti. Questa soluzione apre le porte alla possibilità di progettare cilindri totalmente inediti. Costruite un nuovo motore, personalizzate il vostro scooter racing, scegliete dal catalogo Malossi i pezzi più prestigiosi! Saremo pronti a fornirvi, all'occorrenza, tutta l'assistenza tecnica necessaria!



New



MHR C-one

Codice = **5715844**

€ **549,00**

Prezzo lancio bloccato fino a Settembre 2014.



Caratteristiche Tecniche:

- Coppia Carter, materiale pressofuso in lega di alluminio silicio ad alta resistenza meccanica.
- Carter completi di silent block 5,250 Kg.
- Interasse albero motore, albero frizione 270 mm.
- Interasse foratura prigionieri passanti cilindro 48 x 48.
- Cuscinetti albero motore 20 x 47 x 14.
- Paraoli FKM più PTFE.
- Valvola lamellare VL 18.
- Collettore X360 Ø 21 - 28 l. 27.
- Prigionieri cilindro materiale acciaio 8.8 secondo UNI EN20898/1.
- Raccordo liquido.
- Cuscinetto asse ruota 20 x 47 x 14.
- Astuccio a rulli ingranaggi misura 16 x 22 x 12.

Codice = **1616276**

IMPIANTO ALIMENTAZIONE VHST 28 BS MHR

€ **307,27**

Codice = **1313799B**

MANICOTTO in FKM

per carburatori Dell'Orto Ø 28 - 30

€ **51,02**



Prodotti riservati esclusivamente alle competizioni nei luoghi ad esse destinate secondo le disposizioni delle competenti autorità sportive. Decliniamo ogni responsabilità per l'uso improprio.

New



MHR C-one

Montaggio cilindri con prigionieri passanti.

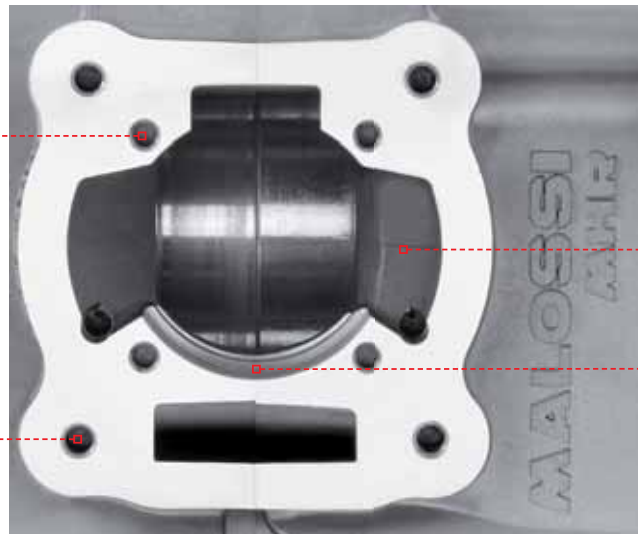

Travasi perfettamente raccordati ai gruppi termici Malossi MHR Team 7 travasi.

Barenatura alloggiamento cilindro Ø 61.

Montaggio cilindri fissaggio a flangia Malossi.

Predisposto per utilizzo Carter ingranaggi Malossi roller crankcase 2514603 MHR / originale.

Predisposto per utilizzo coperchio Carter avviamento originale Gilera Runner 50 2T.

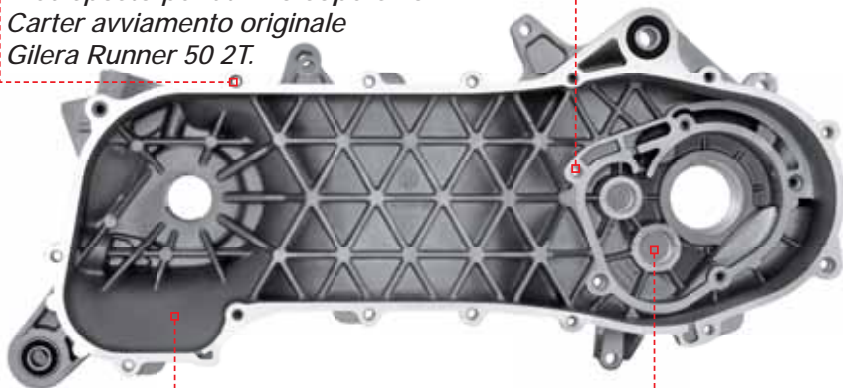

Eliminazione miscelatore automatico.

Astuccio a rulli maggiorato Ø 16 x 22 x 12.

Predisposizione pompa benzina depressione.



Valvola lamellare maggiorata monopetalo Malossi VL 18.

Predisposizione montaggio pinza freno.

Fori di fissaggio accensione rotore interno.

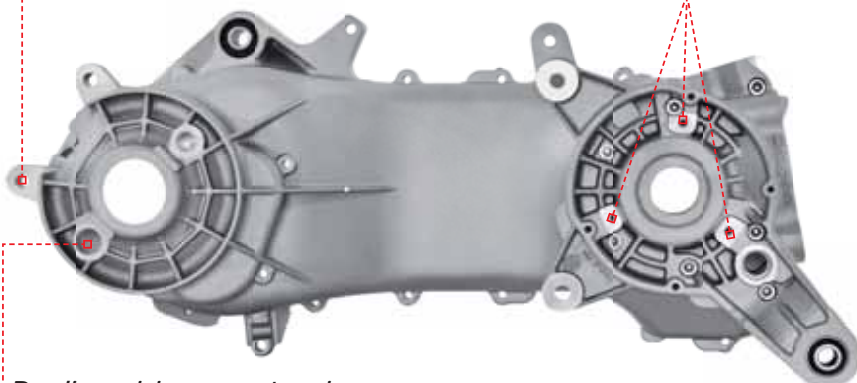

Predisposizione montaggio ceppi freno.

Barenatura Carter pompa Ø 73.

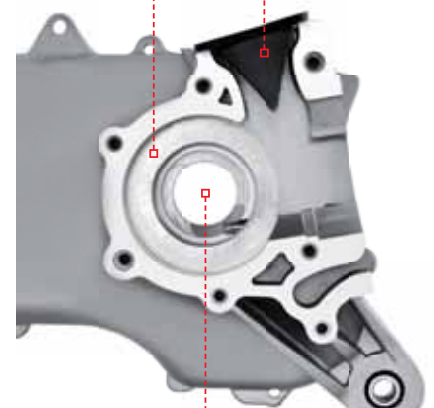

Alloggiamento cuscinetti Ø 47.

Prodotti riservati esclusivamente alle competizioni nei luoghi ad esse destinate secondo le disposizioni delle competenti autorità sportive. Decliniamo ogni responsabilità per l'uso improprio.