

1611430



  
**MALOSSE**



## Istruzioni di montaggio

Lavare tutto il veicolo, in particolar modo il motore e la zona del carburatore.

Smontare il filtro aria, il carburatore ed il collettore originale.

Modificare la scatola filtro inserendo il tubetto nella stessa come indicato in **Fig. 1**.

Limitatamente al veicolo Aprilia Scarabeo 100cc, inserire il tubetto sul filtro come indicato in **Fig. 2**.

Montare il nuovo collettore fornito nel kit. Collegare quindi il nuovo carburatore ben fissato sul collettore e fissare il nuovo dispositivo starter come indicato in **Fig. 3**, utilizzando la

staffa in dotazione nel kit. Dopo averla ben lavata e asciugata internamente ed esternamente, compreso l'elemento filtrante che deve essere umettato d'olio Malossi 7.3 prima del montaggio, rimontare la scatola filtro originale modificata, collegandola al vostro nuovo carburatore Malossi. Collegare le relative trasmissioni di comando, facendo un'adeguata registrazione dei fili. Raccordare il tubetto del carburante al carburatore stesso ed il tubetto della lubrificazione, facendo attenzione che non vi siano perdite o impedimenti al passaggio del carburante e dell'olio.

Speriamo che lei abbia trovato sufficientemente esaustive le indicazioni che precedono. Nel caso in cui qualche punto le risultasse poco chiaro, potrà interpellarci per iscritto compilando l'apposito modulo inserito nella sezione "contatti" del ns. sito Internet (**malossistore.com**). Ringraziamo fin d'ora per le osservazioni e suggerimenti che vorrà eventualmente farci pervenire. La Malossi si commiata e coglie l'occasione per complimentarsi ulteriormente con Lei ed augurarle un Buon Divertimento. In BOCCA al LUPO e... alla prossima.

Le descrizioni riportate nella presente pubblicazione, si intendono non impegnative. Malossi si riserva il diritto di

apportare modifiche, qualora lo ritenesse necessario, al fine di migliorare il prodotto, e non si assume nessuna responsabilità per eventuali errori tipografici e di stampa. La presente pubblicazione sostituisce ed annulla tutte le precedenti riferite agli aggiornamenti trattati.

### **Garanzia**

Consulta le condizioni relative alla garanzia sul nostro sito **malossistore.com**.

**Prodotti riservati esclusivamente alle competizioni nei luoghi ad esse destinate secondo le disposizioni delle competenti autorità sportive. Decliniamo ogni responsabilità per l'uso improprio.**

## Assembly instructions

Wash the whole vehicle, especially the engine and the area around the carburettor.

Remove the air filter, the carburettor and the original manifold. Modify the filter box, inserting the tube in it as it is shown in **Fig. 1**.

Only for Aprilia Scarabeo 100cc insert the tube in the filter as it is shown in **Fig. 2**.

Fit the new manifold supplied in the kit.

Then connect the new carburettor, well anchored on the manifold, and fix the new starter device as it is shown in **Fig. 3**, using the bracket supplied with the kit.

Fit the modified original filter box, connecting it to your new Malossi carburettor, after having washed and dried it both inside and outside, including the filter element which, before the assembly, must be moistened with Malossi 7.3 oil.

Connect the respective control transmissions, adjusting the wires as required.

Connect the fuel pipe to the carburettor and the lubricating pipe, taking care that there is no dribble and no obstacle to the passage of fuel and oil.

We hope you found the above instructions sufficiently clear. However, if any points are not particularly clear, please contact us completing the special form inserted in the "contact" section on our Internet site (**malossistore.com**). We thank you in advance for any comments and suggestions you may wish to send us. So goodbye from us all at Malossi, and please accept our compliments. Have Fun. GOOD LUCK and ... see you next time.

The descriptions in this publication are not binding. Malossi reserves the right to make modifications, if it considers them necessary, and does not accept any responsibility for any typographic or printing errors. This publication replaces all previous publications referring

to the updating matters contained therein.

### **Warranty**

Look up warranty terms in our website **malossistore.com**.

**These products are reserved solely for races in locations reserved for those purposes and in accordance with the regulations issued by the competent authorities for sports events. We decline any and all responsibility for improper use.**

## Instructions de montage

Laver tout le véhicule et en particulier le moteur et la zone du carburateur.

Démonter le filtre de l'air, le carburateur et le collecteur original. Modifier la boîte du filtre en y introduisant le petit tube comme il est indiqué dans en

### Fig. 1.

Seulement pour Aprilia Scarabeo 100cc introduire le petit tube comme il est indiqué en **Fig. 2.**

Monter le nouveau collecteur fourni dans le kit.

Connecter ensuite le nouveau carburateur bien fixé sur le collecteur et fixer le nouveau dispositif démarreur comme il est indiqué en **Fig. 3** à l'aide

d'une bride fournie dans le kit. Remonter la boîte filtre originale modifiée en la reliant à votre nouveau carburateur Malossi, après l'avoir bien lavée et essuyée à l'intérieur et à l'extérieur, y compris l'élément de filtrage qui doit être légèrement enduit d'huile Malossi 7.3 avant le montage.

Connecter les transmissions de commande correspondantes, en faisant un réglage approprié des fils.

Raccorder le petit tube du carburant au carburateur et le petit tube de la lubrification, en faisant attention à éviter les suintements ou les empêchements du passage du carburant et de l'huile.

Nous espérons que vous avez trouvé suffisamment claire les indications qui ont précédé. Dans le cas où certains points ne vous seraient pas clairs, ils vous est possible de nous interpeller en remplissant le module se trouvant dans la section "contact" de notre site internet (**malossistore.com**). Nous vous remercions d'avance des éventuelles observations et suggestions que vous voudrez bien nous faire parvenir. Malossi prend maintenant congé et profite de l'occasion pour vous féliciter une fois encore et vous souhaiter un Bon Divertissement. BONNE CHANCE et...à la prochaine!

Les descriptions reportées dans cette publication n'engagent à rien. Malossi se réserve le droit d'apporter toutes les

modifications qu'elle jugera nécessaires et décline toute responsabilité pour d'éventuelles coquilles et erreurs d'impression. Cette publication remplace et annule toutes les publications précédentes relatives aux thèmes mis à jour.

### **Garantie**

Consultez les conditions relatives à la garantie sur notre site **malossistore.com**.

**Ces articles sont uniquement destinés aux compétitions dans les lieux qui leur sont réservés, conformément aux dispositions des autorités sportives compétentes. Nous déclinons toute responsabilité en cas d'utilisation abusive.**



## Montageanleitung

Das gesamte Fahrzeug säubern, besonders Motor und Vergaserbereich.

Luftfilter, Vergaser und Ansauggummi ausbauen.

Die Luftfilterbox durch Einführen des Schlauchs modifizieren, siehe **Fig. 1**.

Für Aprilia Scarabeo 100cc den Schlauch wie in **Fig. 2** in den Filter einführen.

Den neuen Ansauggummi aus dem Kit einbauen.

Den neuen Vergaser gut auf dem Ansauggummi befestigen und die neue Startervorrichtung wie auf **Fig. 3** mit Hilfe des im Kit gelieferten Bleches befestigen.

Die modifizierte Original-Luftfilterbox, sowie das Filterelement, das vor der Montage mit Öl vom Typ Malossi 7.3 befeuchtet wird, gründlich intern und extern reinigen und trocknen, anschließend mit dem neuen Malossi-Vergaser verbinden.

Die entsprechenden Seilzüge mittels Einstellschrauben anpassen. Den Kraftstoff- und den Ölpumpenschlauch am Vergaser anschließen, auf unbehinderten Kraftstoff- und Ölfluß achten.

Wir hoffen, Ihnen mit den hier beschriebenen Anleitungen ausreichend Auskunft gegeben zu haben. Sollten Sie noch Fragen haben, so ersuchen wir Sie das spezielle Formular auf der "Kontakt" Seite auf unsererer Internetseite auszufüllen (**malossistore.com**). Wir danken Ihnen bereits im voraus für die an uns gerichteten Tipps und Anmerkungen. Malossi verabschiedet sich nun, wünscht Ihnen viel Spaß ... bis zum nächsten Mal.

Die Beschreibungen in dieser Anleitung sind nicht bindend. Malossi behält sich das Recht vor, notwendige Änderungen durchzuführen und kann nicht für etwaige inhaltliche oder Druckfehler verantwortlich gemacht werden. Diese Anleitung

ersetzt alle vorhergegangenen bezogen auf die erfolgten Änderungen darin.

### **Garantie**

Bitte prüfen Sie unsere Garantiebedingungen auf der Website **malossistore.com**.

**Diese Produkte sind ausschließlich für Wettkämpfe an den hierfür nach den Vorschriften der zuständigen Sportaufsichtsbehörden vorgesehenen Austragungsstätten bestimmt. Bei zweckwidriger Verwendung besteht keine Haftung.**

## Instrucciones de montaje

Lavar todo el vehículo, en particular el motor y la zona del carburador.

Desmontar el filtro del aire, el carburador y el colector original. Modificar la caja del filtro introduciendo el tubito en la misma como se indica en la

### Fig. 1.

Solamente para Aprilia Scarabeo 100cc introducir el tubito en el filtro como se indica en la

### Fig. 2.

Montar el nuevo colector suministrado en el juego.

A continuación conectar el nuevo carburador bien fijado en el colector y fijar el nuevo dispositivo starter como se indica

en la **Fig. 3**, utilizando el estribo incluido en el juego.

Volver a montar la caja filtro original modificada, conectándola al nuevo carburador Malossi, después de haberla lavado bien y de haberla secado interna y externamente, incluido el elemento filtrante, el cual, antes del montaje, debe humedecerse con aceite Malossi 7.3. Conectar las relativas transmisiones de mando efectuando un adecuado reglaje de los cables. Unir el tubito del carburante al carburador y el tubito de la lubricación, prestando atención a que no haya pérdidas u obstrucciones al paso del carburante y del aceite.

Esperamos que usted haya encontrado suficientemente claras las indicaciones precedentes; en el caso que cualquier punto no le resultase claro, podrá contactarnos por escrito redactando el formulario adaptado para ello incluido en la sección "contatti" de nuestra página web **malossistore.com**. Le agradecemos desde ahora las observaciones y las sugerencias que eventualmente querrá hacernos llegar. La Malossi se despide y aprovecha la ocasión para felicitarle y desearle una Mucha Diversión. BUENA SUERTE y.... hasta la próxima.

Las descripciones de la presente publicación no se consideran definitivas. Malossi se reserva el derecho de aportar modificaciones, cuando lo

considere necesario y no se asume ninguna responsabilidad por eventuales errores tipográficos y de impresión.

La presente publicación sustituye y anula todas las precedentes que se refieren a las actualizaciones tratadas.

### **Garantía**

Consulta las condiciones relativas a la garantía en nuestra web **malossistore.com**.

**Productos reservados exclusivamente a las competiciones en los lugares destinados a ellas según las disposiciones de las autoridades deportivas competentes. Declinamos cualquier responsabilidad por el uso impropio.**

**Fig. 1**

- Inserire il tubetto
- Insert the tube in the filter
- Introduire le petit tube
- Setzen sie das rehrchen ein
- Introducir el tubito en el filtro

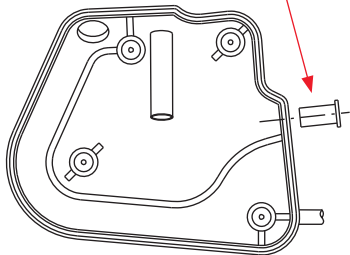
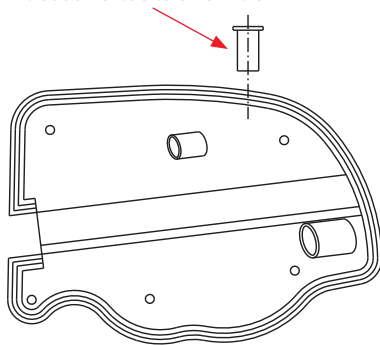

**Fig. 2**

Solo per / Only for / Seulement pour / Nur für  
/ Solamente para

**Aprilia Scarabeo 100 cc**

- Inserire il tubetto
- Insert the tube in the filter
- Introduire le petit tube
- Setzen sie das rehrchen ein
- Introducir el tubito en el filtro



**Fig. 3**

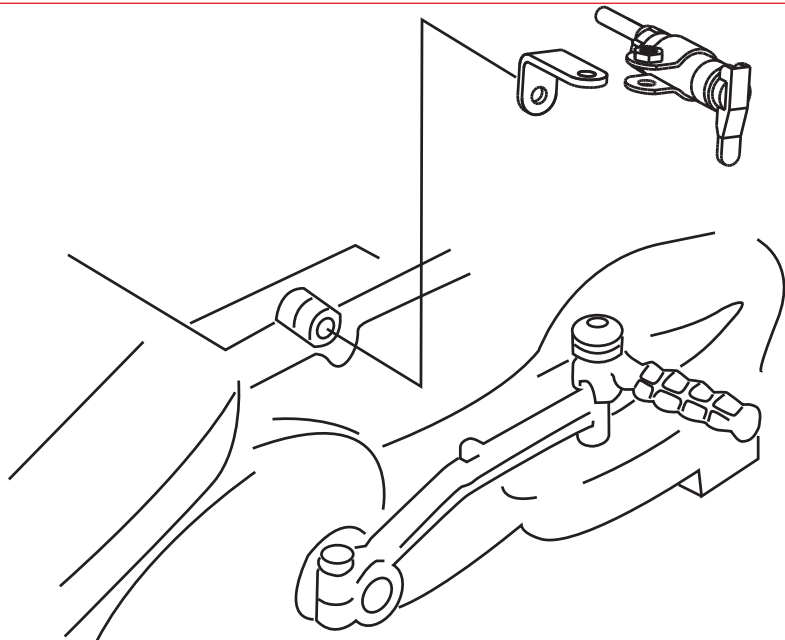



# IMPIANTO ALIMENTAZIONE

Carburatori (kit)  
Carburettor (kits)  
Carburateurs (kit)  
Vergaser (-kits)  
Carburadores (kit)

 **MADE IN ITALY**

**AGITARSI PRIMA DELL'USO**

Our Carburettor kits  
Univers



**malossi.com**

  
**MALOSS**  
**W**

04/2021 - 7311430