



MHR SCREEN

Art. 4514012

YAMAHA T MAX 500 4t LC [4B5] 2008 -->



Art. 4515359

YAMAHA T MAX 530 ie 4T LC 2012 (J409E)



CUPOLINI MAXI SCOOTER RACING

Una linea accattivante di spoiler aerodinamici e protettivi perfettamente intercambiabili agli originali, prodotti con materiale PMMA acrilico di prima classe, colore fumè.

Preformati secondo un disegno studiato al computer e calcolati dimensionalmente per favorire la visibilità del pilota in assetto gara, conferiscono allo scooter una grinta sportiva notevole.

ITALIANO

MAXI SCOOTER RACING SCREENS

An aggressive line of aerodynamic and protective screens perfectly interchangeable with the originals, made with a superior acrylic PMMA material, smoke colour.

Computer Aided Designed utilising precise dimensions to maximise rider visibility in a race tuck position, a serious race enhancement for your scooter.

ENGLISH

BULLES MAXI SCOOTER RACING

Une ligne attractive de bulles aérodynamiques, protectrices, parfaitement interchangeables à celles d'origine, fabriquées en PMMA acrylique de première qualité, couleur fumé.

Conçues en CAO et dimensionnées pour favoriser la visibilité du pilote pendant les compétitions, ils confèrent au scooter un agrément sportif de premier plan.

FRANÇAIS



MHR SCREEN

ITALIANO

- Smontare il cupolino originale
- Posizionare l'elemento in neoprene utilizzando il biadesivo in dotazione (Fig. 1 - part. 1).
- Posizionare la gomma espansa di dimensioni mm 50x10x10 h (Fig. 2 - part. 2).
- Posizionare la gomma espansa di dimensioni mm 40x20x3 h (Fig. 2 - part. 3).
- Montare il cupolino posizionando le boccoline in gomma tra il cruscotto e il cupolino stesso (Fig. 2 - part. 4).

CONSIGLI UTILI

PULIZIA

Per pulire il cupolino consigliamo di usare solo sapone e molta acqua con una spugna morbida, per poi asciugarlo con una pelle di daino. Evitare assolutamente l'uso di alcol e solventi.

GRAFFI

Nel caso si verificano graffi sul cupolino è possibile usare una normale cera protettiva (usata anche per la carrozzeria delle automobili). I graffi, se leggeri, dovrebbero sparire o almeno attenuarsi.

ENGLISH

- Remove the original windscreen.
- Position the double-sided adhesive neoprene included as shown in Fig. 1, Detail 1.
- Position the foam rubber with dimensions 50x10x10 h as shown in Fig. 2, Detail 2.
- Position the foam rubber with dimensions 40x20x3 h as shown in Fig. 2, Detail 3.
- Re-assemble the windscreen by placing the rubber bushings between the windscreen and the dashboard as shown in Fig. 2, Detail 4.

USEFUL SUGGESTIONS

CLEANING

We suggest you to use only soap and plenty of water to clean the screen, and then to dry it with chamois leather. Do not use alcohol or solvents.

SCRATCHES

If there are some scratches on the screen, it is possible to use a standard protective wax (like the one used for cars). The scratches, if superficial, should disappear or at least fade.

FRANÇAIS

- Démontez la bulle d'origine.
- Mettez l'élément en néoprène en utilisant l'autocollant biface fournis (Fig. 1 - part. 1).
- Positionnez le caoutchouc expansé de dimension mm 50x10x10 h (Fig. 2 - part. 2).
- Positionnez le caoutchouc expansé de dimension mm 40x20x3 h (Fig. 2 - part. 3).
- Montez la bulle en positionnant les entretoises en caoutchouc entre le tableau de bord et la bulle elle même (Fig. 2 - part. 4).

CONSEILS UTILES

NETTOYAGE

Pour nettoyer la bulle nous vous conseillons d'utiliser seulement du savon et beaucoup d'eau, et puis de l'essuyer avec une peau de daim. Evitez absolument d'utiliser alcool et solvants.

EGRATIGNURES

S'il y a des égratignures sur la bulle il est possible d'utiliser une normale cire protectrice (la même utilisée pour les voitures). Les égratignures, si superficielles, devraient disparaître ou au moins s'atténuer.

Fig. 1

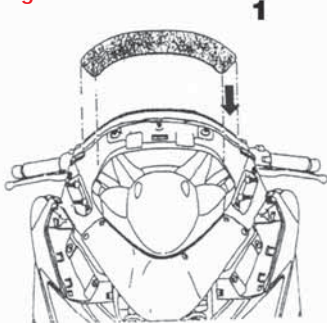

Fig. 2

